

SA 型氣墊式避震器

特性：

- 氣壓式防振裝置，符合JISD-4101氣墊耐壓試驗標準。
- 自然頻率3Hz~5Hz，最大使用壓力4.5 kg/cm²。
- 本體採用Neoprene Rubber，一體成型氣密性佳。
- 防振效果極高，一般設備效率可達97%以上。
- 荷重範圍 50~9000 kg。
- SAP型附加防油帽，防止一般油污腐蝕。



主要用途：

- 一般沖床、空壓機、冰水主機，泵浦。

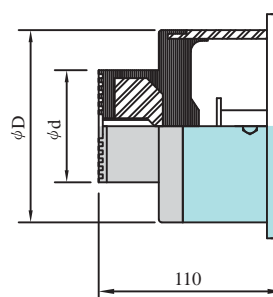
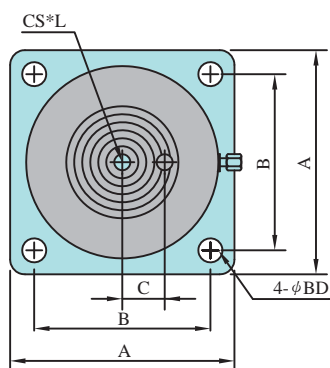
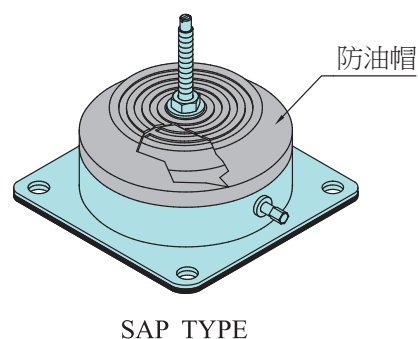
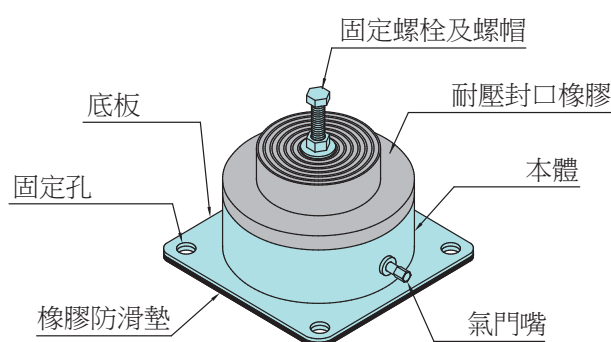

型號	尺寸 (mm)						荷重 (Kgs)		固定螺栓 CS*L
	A	B	C	φ D	φ d	φ BD	Min	Max	
JSC-100-SA	125	100	0	100	50	12	50	100	M10-40L
JSC-200-SA	125	100	0	100	60	12	100	200	M12-50L
JSC-400-SA	160	125	0	138	90	12	200	400	M12-50L
JSC-700-SA	200	160	0	164	110	12	400	700	M12-50L
JSC-900-SA	220	180	0	191	132	14	700	900	M16-60L
JSC-1200-SA	250	200	0	212	150	14	900	1200	M16-60L
JSC-1600-SA	300	250	0	263	190	14	1200	1600	M16-60L
JSC-2000-SA	350	300	0	314	240	14	1600	2000	M16-60L
JSC-2800-SA	400	350	90	353	270	16	2000	2800	M20-100L
JSC-3500-SA	500	450	90	412	330	16	2800	3500	M20-100L