

JH 型懸吊式避震器

特性：

- 懸吊外框採多層防銹烤漆，並通過鹽霧試驗測試，防銹效果優良。
- 彈簧採低自然頻率值設計。
- 吊桿具有30度弧度的擺動空間。
- 避震吊架串連15mm厚合成橡膠元件能有效隔絕因振動所引起的低頻噪音。
- 彈簧直徑大於下壓至額定撓度之高度的0.8倍其彈簧壓實時之下壓量大於額定撓度之50%。



主要用途：

- 吊掛式空調箱、排送風機。
- 各型風管吊架。
- 各類水管吊管。
- 各類吊掛式HVAC設備。

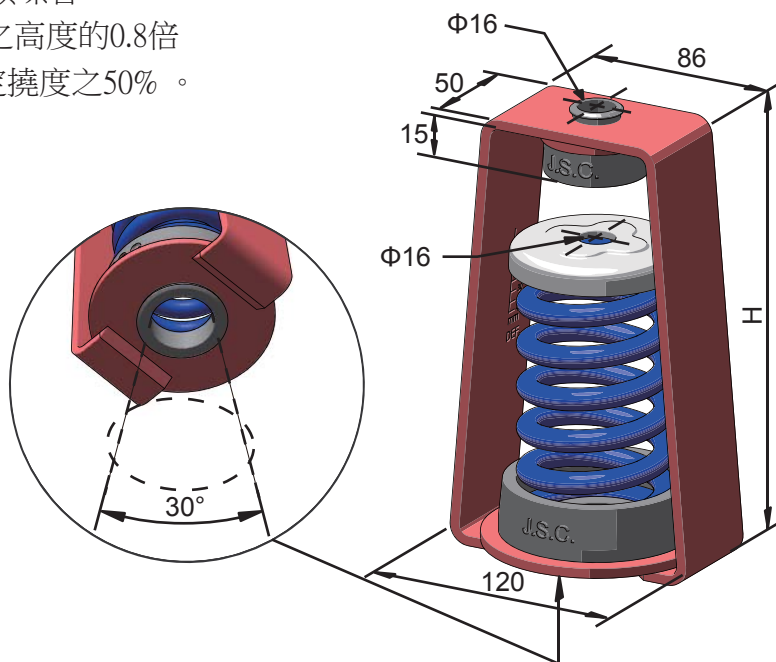

型號	H mm
JH-MR	200
JH-C	210

型號	荷重 Kg	彈性係數 Kg/mm	額定撓度 mm	彈簧顏色
JH-100-MR	50 ~ 100	4.0	25	黃
JH-150-MR	100 ~ 150	6.0	25	白
JH-200-MR	150 ~ 200	8.0	25	深綠
JH-250-MR	200 ~ 250	10.0	25	紅
JH-300-MR	250 ~ 300	12.0	25	藍
JH-400-MR	300 ~ 400	16.0	25	褐
JH-500-MR	400 ~ 500	20.0	25	紅
JH-600-MR	500 ~ 600	24.0	25	灰
JH-700-MR	600 ~ 700	28.0	25	黃
JH-850-MR	700 ~ 850	34.0	25	土黃
JH-1000-MR	850 ~ 1000	40.0	25	深綠
JH-150-C	100 ~ 150	3.8	40	藍
JH-200-C	150 ~ 200	5.0	40	褐
JH-350-C	200 ~ 350	8.8	40	灰
JH-450-C	350 ~ 450	11.3	40	紅
JH-650-C	450 ~ 650	16.3	40	綠
JH-850-C	650 ~ 850	21.3	40	深綠
JH-1000-C	850 ~ 1000	25.0	40	黃